

CARACTERÍSTICAS GENERALES:

Construcción en chapa de acero de 1.5 mm de espesor, pintado electrostático. Transmisión directa sobre eje macizo, conectado a rodete tipo jaula de ardilla, de álabes inclinados hacia adelante.

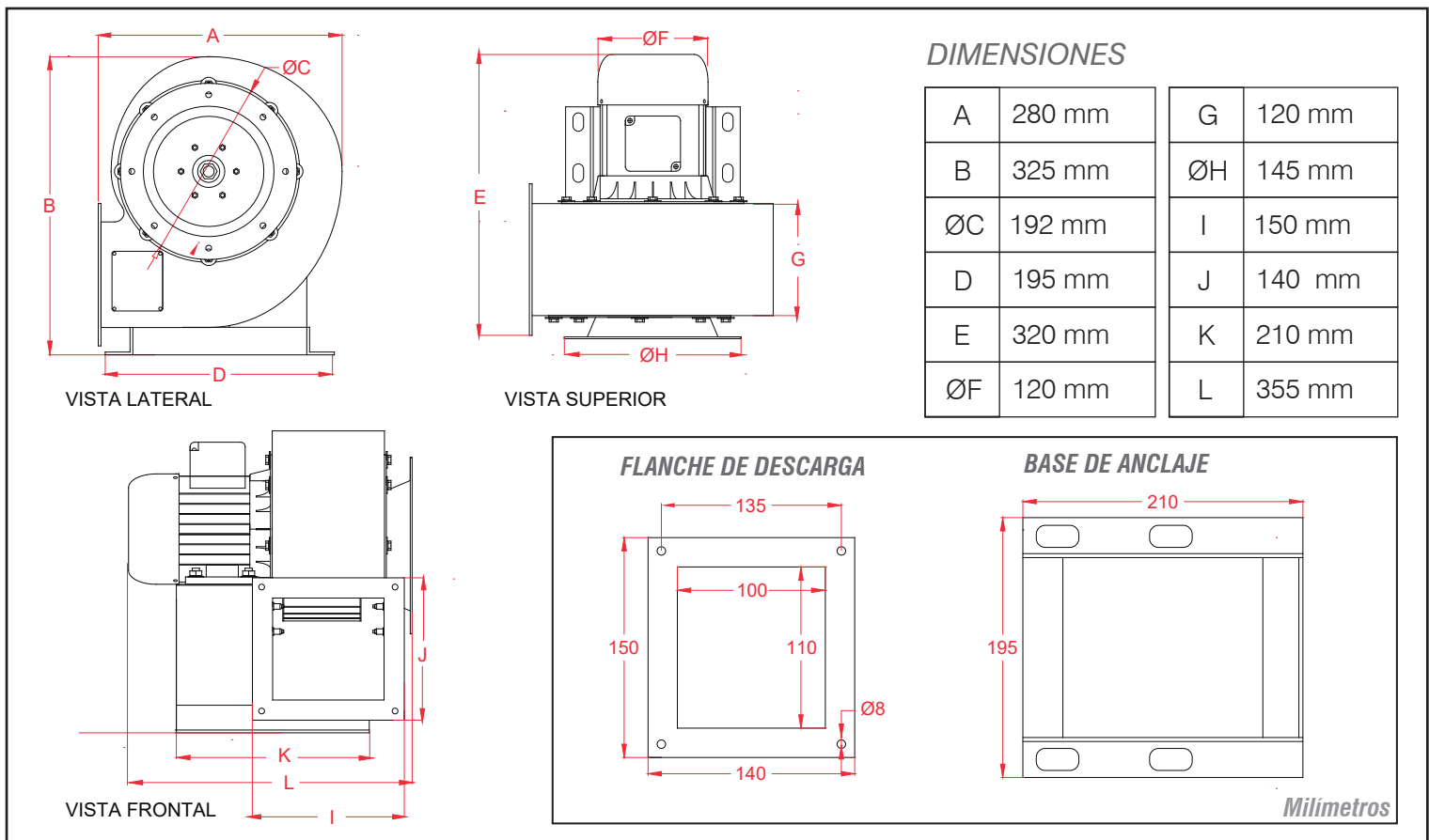

CARACTERÍSTICAS TÉCNICAS

Potencia Máx.:	370 W
Voltaje:	220V 50Hz
RPM:	2.800
Caudal:	700 - 800 m ³ /h
Presión:	72 - 91 mmcda
Ruido:	72 dB(A)

